

Die robuste Schneidemaschine E 300 aus Edelstahl.

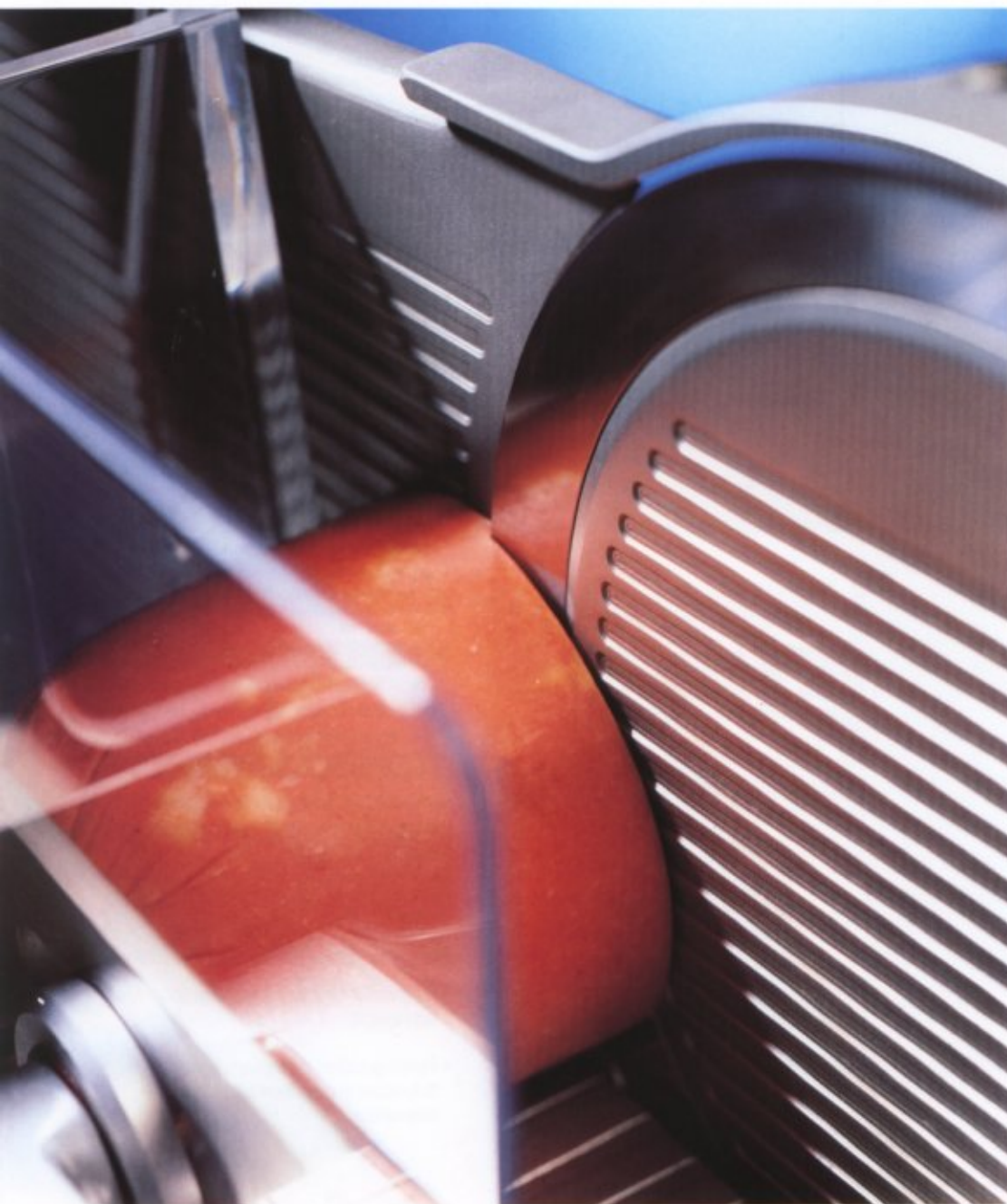

Robuste Präzision in modernem Design. Zuverlässig im Dauereinsatz und besonders leicht zu reinigen.

METTLER **TOLEDO**

Hoher Schneidgutdurchlaß,
leicht zu reinigen.

Die Qualitäts-Schneidemaschine E 300.

Hygienisch

Der großflächige Schlitten ist problemlos abklappbar. So sind alle Maschinenteile sicher und leicht zu reinigen. Ohne mechanische Hilfsmittel sind alle Flächen sehr leicht zugänglich.

Ökonomisch

Der Resthalter aus transparentem Kunststoff ist besetzt mit einer griffligen Resthalterplatte. Auch Schneidgutreste haben dadurch optimalen Halt. Reste schneiden Sie bis zum letzten Ende auf.

Kraftvoll

Der Messerantrieb erfolgt durch einen starken wartungsfreien Getriebemotor, der auch im Dauerbetrieb volle Leistung garantiert. Die Ein- und Ausschalter liegen griffgünstig an der Vorderseite der Maschine.

Sicher

Die Schneidemaschine E 300 entspricht den gültigen gesetzlichen Sicherheits- und Hygienevorschriften.

- Schlitten zum Reinigen abklappbar bei vollständig geschlossener Anschlagplatte
- Sämtliche Flächen frei zugänglich

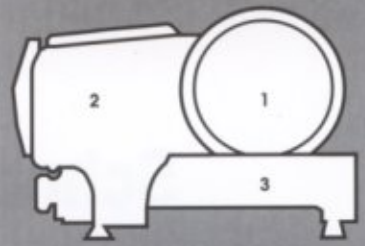
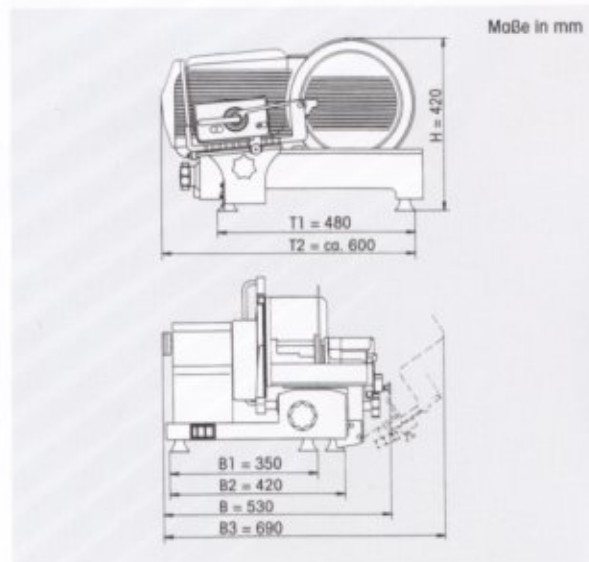
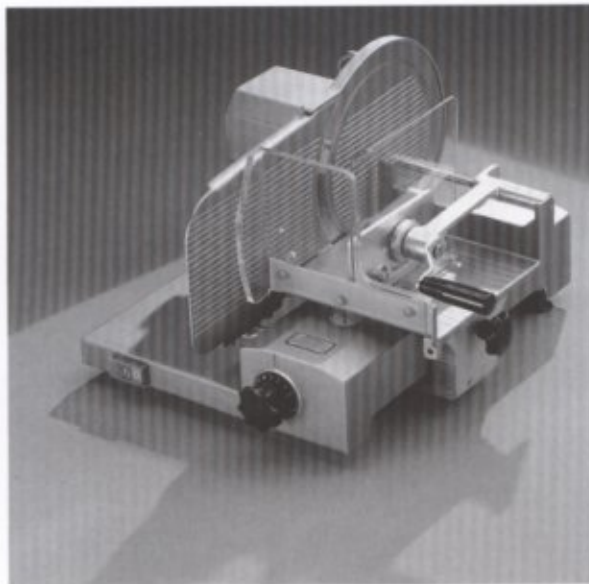

1 Messer aus Spezialstahl, hart verchromt
2 Ergonomische Bauweise 3 Edelstahlgehäuse

Technische Daten

Aufstellfläche (L x B)

480 x 420 mm

Außenmaß (L x B x H)

590 x 530 x 420 mm

Gewicht

50 kg

Spannung

Wahlweise 400 V Drehstrom oder
230 V Wechselstrom

Leistungsaufnahme

0,25 kW

Schneidgutdurchlaßhöhe

210 mm

Schlittengröße (L x B)

250 x 265 mm

Schnittstärkeneinstellung

0-24 mm stufenlos

Messer

Hohlschliff-Rundmesser aus Spezialstahl
mit Hartchromauflage

Messerdurchmesser

300 mm

Option

Die Schneidemaschine E 300 ist auch mit
reduzierter Schnittstärkeneinstellung (0-15
mm stufenlos) als Typ E 300 W lieferbar.

Zubehör

- Unfallsichere Schrägschnitt-Einrichtung



- Haltevorrichtung für kleines und schmales Schneidgut
- Fleischgutstütze zum gleichmäßigen Schneiden von großem und schwerem Schneidgut

Ihr Mettler-Toledo Partner:

D Mettler-Toledo GmbH
Postfach 1108 40
D-35353 Gießen
Tel. (06 41) 5 07-3 33
Fax (06 41) 5 07-3 49



Maschinenfabrik Scharfen (Witten)
hergestellt für METTLER TOLEDO

Technische Änderungen vorbehalten.
© 02/97 Mettler-Toledo GmbH,
35353 Gießen
Printed in Germany ME-99 406 567

Gedruckt auf 100 % chlorfrei
hergestelltem Papier.
Unserer Umwelt zuliebe.